

Ce schéma inclut des options. Les dimensions réelles peuvent varier selon la configuration.

Anz.		Stückzahl		Datum		Name		Teilnr.		Benennung		Werkstoff		Rohteil		Stck.		Paßmaß		Abmaße	
X	X	X	X	X	X	X	X	X	X	X	X	X	X	X	X	X	X	X	X	X	X
Maßstab	Maßstab	Maßstab	Maßstab	Maßstab	Maßstab	Maßstab	Maßstab	Maßstab	Maßstab	Maßstab	Maßstab	Maßstab	Maßstab	Maßstab	Maßstab	Maßstab	Maßstab	Maßstab	Maßstab	Maßstab	Maßstab
Vorricht.-Nr.										M1:1 ab Maschine-Nr.											
Allgemeintoleranz nach ISO 2768-m										Datum 2020-08-06											
bis 440,1										Name											
über 6 bis 30±0,2										Benennung											
über 30 bis 120±0,3										GL											
über 120 bis 400±0,5										RINDENSTREUMASCHINE											
Mayer GmbH & Co. KG										Zeichn.-Nr. 2120-0000-00-00											
Mayerstraße 30										Ersatz wird											
D-81021 München																					
Tel. 0721/93942 Fax. 9394-297																					

MARK THE DESIRED DIRECTION AND POT TYPE WITH A CROSS
MARKIEREN SIE DIE GEWÜNSCHTE RICHTUNG UND TOPFTYP MIT EINEM KREUZ

2120 RM

INCOMING ON THE RIGHT / RECHTS EINLAUFEND

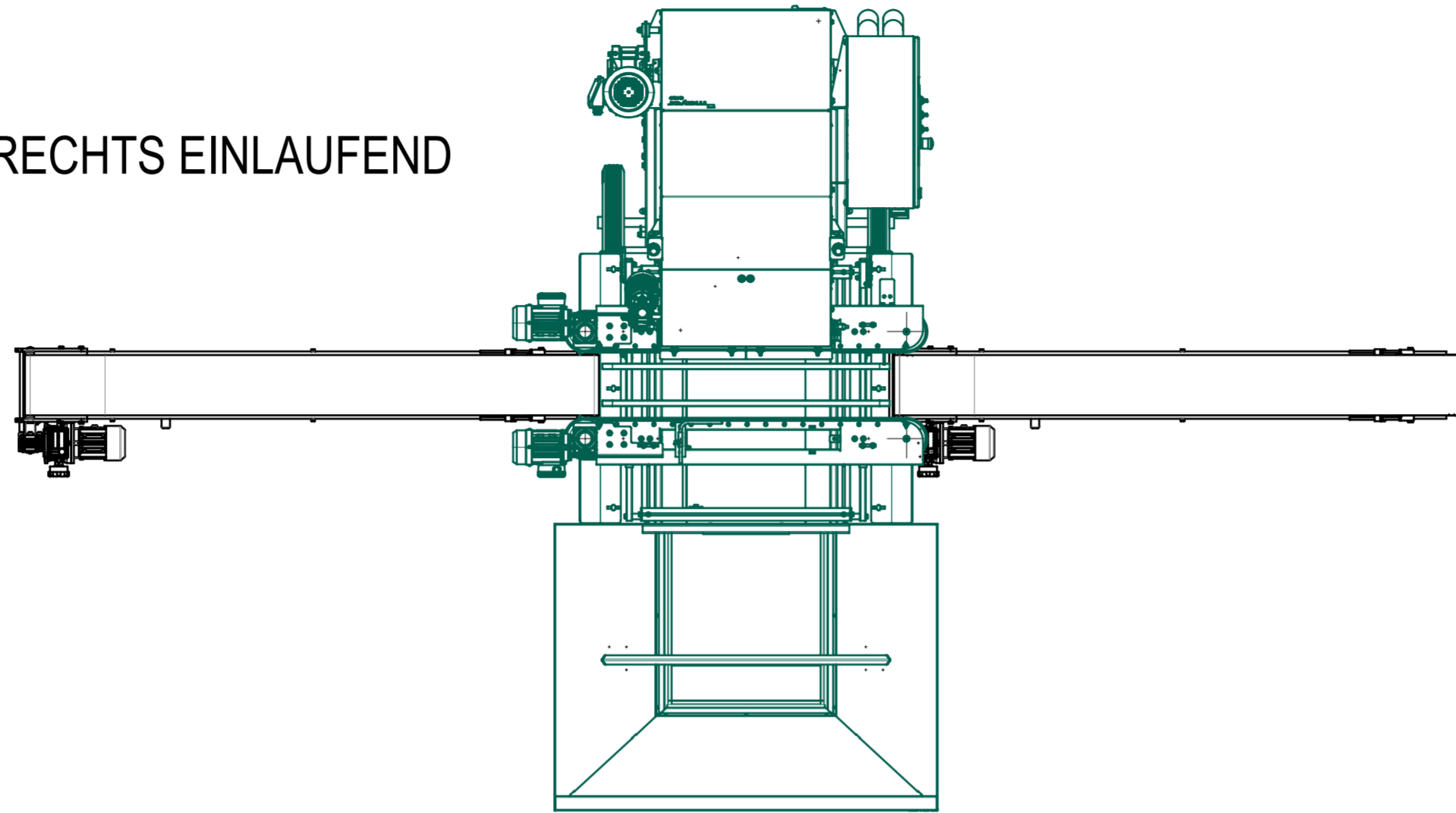

INCOMING ON THE LEFT / LINKS EINLAUFEND

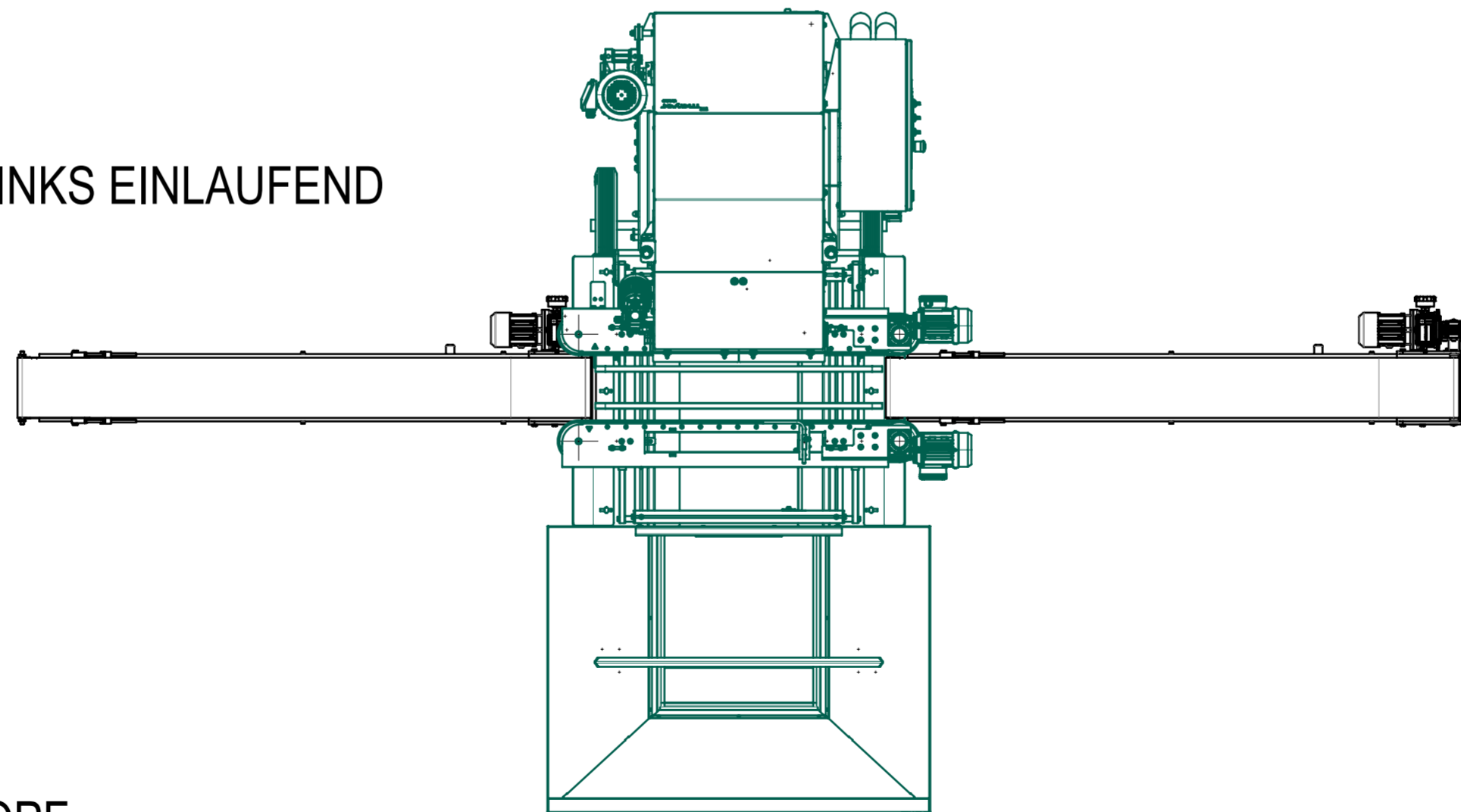

ROUND POT / RUNDTOPF

SQUARE POT / VIERKANTTOPF

BOTH / BEIDE

	SIGNATURE
	DATE