

Linea per cubetto di torba
Soilblockline machine

Mod. GCS 100



LIFE BY TECHNOLOGY

DATI TECNICI

Produzione: 600/1800 cubetti/ora
Dimensione cubetto: da 25 x 25 a 75 x 75 mm
Potenza installata: 1,2 kW
Tensione di alimentazione: 400 V. 3Ph 50 Hz.

TECHNICAL DATA

Output: 600/1800 cubes/hour
Cubes size: from 25 x 25 to 75 x 75 mm
Installed power: 1,2 kW
Supply voltage: 400 V. 3Ph 50 Hz.

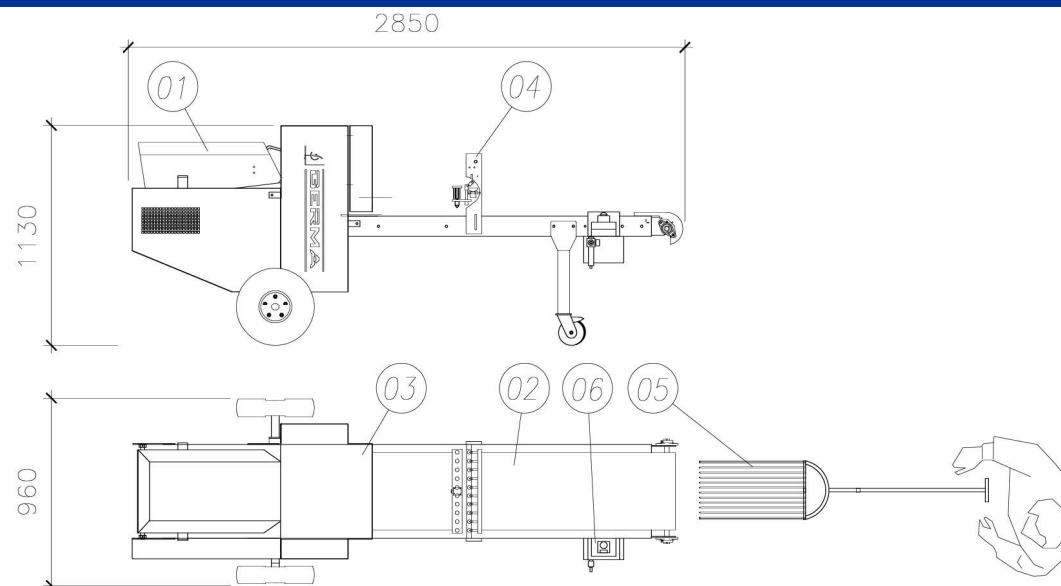

ITA

La cubettatrice modello GCS 100 è così composta:

- 1) Vasca di accumulo torba in acciaio inox preventivamente miscelato con acqua;
- 2) Nastro in gomma ad avanzamento meccanico passo passo sincronizzato a degli appositi stampi di pressatura e taglio terriccio in cubetti di varie dimensioni;
- 3) Stampi di pressatura e taglio cubetti in acciaio inox facilmente intercambiabili;
- 4) Barra forma impronte a singola fila ideale per ottenere una uniforme e centrata impronta tramite appositi punzoni in alluminio, la barra è facilmente intercambiabile;
- 5) Forca di prelievo cubetti da cubettatrice a deposito su casse di coltivazione;
- 6) Comandi elettrici di Start/Stop della macchina;

Eventuali accessori correlati alla cubettatrice GCS 100

- Vasca di umidificazione e miscelazione torba a coclea
- Gruppo di semina pneumatico a fila fila
- Gruppo di semina a rullo in alluminio diametro 170 mm
- Ricopritore a vibrazione elettrica per vermiculite con regolazione del dosaggio
- Ricopritore a tappeto per vermiculite, agriperlite o sabbia

ENG

The soilblockline machine model GCS 100 is composed as follow:

- 1) Stainless steel storage tank for peat mixed with water ;
- 2) Rubber belt with mechanical step by step feeding synchronized to pressing moulds and peat cutting in various sizes;
- 3) Stainless steel pressing and cutting moulds, easy replaceable;
- 4) Single line marking roller designed to make an uniform centred mark by special aluminum punches. It's easy replaceable;
- 5) Cubes pick up fork from soilblockline to storage on cultivation cases;
- 6) Start/Stop control panel;

Accessories for soilblockline machine GCS 100

- Humidification and mixing tank with helix for peat
- Line by line pneumatic seeding station
- Seeding station with 170mm diameter aluminum roller
- Cover system with electric vibration for vermiculite and dosage regulation
- Cover system for vermiculite, agriperlite or sand